

Cacchu Lights

Genuin Leather Japanese Ancient Armer Lighting

HAND MADE IN JAPAN

Cacchu Lights 取扱説明書
品番 ; CCL-001R ・ CCL-002L

インテリア・アート雑貨照明器具

Connectica

Leather  Products

Kyoto, JAPAN

■安全上のご注意。

・この器具は、一般通常環境（製品使用推奨環境欄参照。）の屋内据置専用器具です。下記の使用環境・条件では、使用しないでください。落下・感電・火災の原因になります。

●一般通常環境以外の所 ●浴室 ●サウナ風呂 ●湿気の多い所 ●傾斜面 ●水気のかかる所 ●屋外

使用環境に適合するか否かの判断が困難な場合、お問い合わせ下さい。

・交流電源をご使用ください。また、電源周波数は器具銘板に従って正しくご使用下さい。感電・火災の原因になります。（インバーターおよび白熱灯器具は、50Hz・60Hz 共有です。）

・電源電圧は、器具銘板または、本説明書に記載されている電圧±6%内でご使用下さい。電球の寿命が短くなるほか、部品が過熱し、感電・火災の原因になります。

・空調や風の影響を受ける所、火気等の近くでは使用しないで下さい。落下・感電・火災の原因になります。

・不安定な場所で使用しないで下さい。落下・火災・転倒の原因になります。

・電球・カバー等の着脱は、各部に異常がないことを確認の上、器具本体表示または、本説明書に従って確実に行って下さい。落下・火災・転倒の原因になります。

・器具施工・および取付方向は、本説明書に従って確実に行って下さい。落下・火災・転倒の原因になります。

・配線部分を使用する場合は、破損していないことをご確認の上、ご使用してください。落下、損傷の原因になります。

・安全機構が付属されているものは、必ず使用して下さい。また、器具の改造、部品の変更や、異物を差し込んだりしないで下さい。落下・火災・転倒の原因になります。

・濡れた手で器具を操作しないで下さい。感電・故障の原因になります。

・器具に他の荷重をかけたり、布や紙等の可燃物で覆わないで下さい。また、燃えやすい物を近づけたりしないで下さい。落下・火災・転倒の原因になります。

・電源コードは、無理に曲げたり、ねじったり、引っ張ったりしないで下さい。また、差込みプラグを抜く時は、プラグを持って抜いて下さい。感電・火災の原因になります。

・長時間使用されない場合は、差込みプラグをコンセントから抜いて下さい。

・黒化したりチラツキが出たランプは、新しいものと交換して下さい。また、ランプ交換やお手入れの際は、でんげんを切って下さい。感電・焼損の原因になります。

・煙・臭いなどの異常を感じたら、すぐに電源を切って下さい。感電・火災の原因になります。工事店、お買い上げの販売店、または当茶にご相談ください。

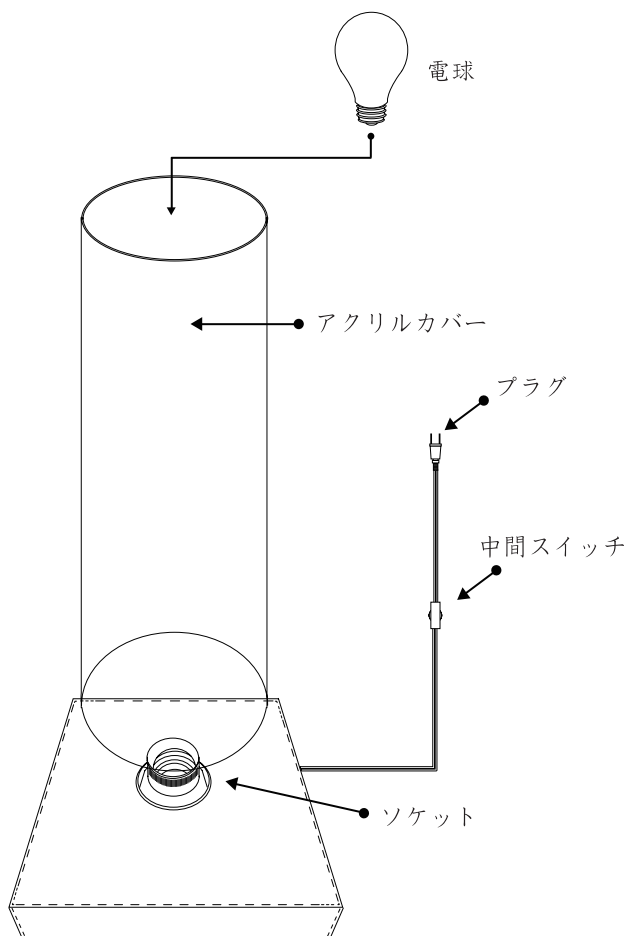

※上図は、器具の一部を簡略化しています。

※製品では、特殊加工した本皮でアクリルカバーを包む仕様となっています。

※ソケットが埋め込まれた土台部分は、木製の土台を本革でカバーしています。

※使用している本皮は、アクリル部分、土台部分共に、牛革を使用しています。

※アクリルカバーは、品番により寸法が高さが異なります。

1・電球の取り付け。

- 電球をソケットに合わせて、最後まで確実にねじ込んでください。

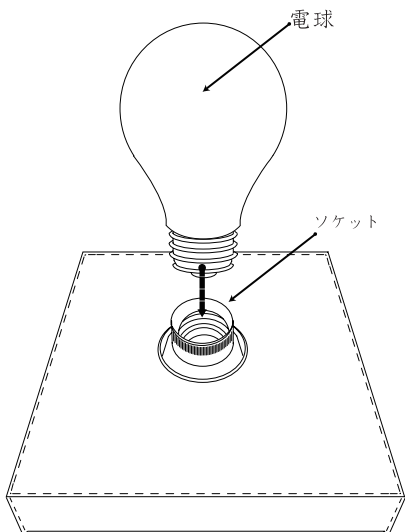

2・電源の接続

- プラグをコンセントに最後まで差し込んでください。

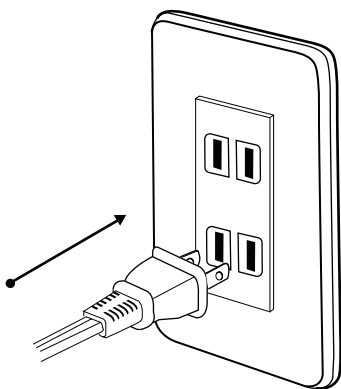

3・使用前の確認

- 取付状態・点灯状態を確認してください。

4・ご使用方法

- 点灯及び消灯は、中間スイッチで操作して下さい。

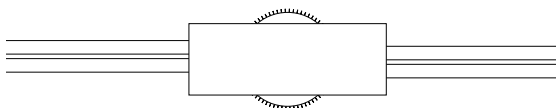

品番	CCL-001R・CCL-002L
電源電圧	125V
消費電力	40W
適合ランプ	
	40W
器具重量	CCL-001R 1.0kg/CCL-002L 1.3kg
電源接続	差し込みプラグ

■メンテナンスについて。■

・6ヶ月に1度程度、清掃および点検を行うことをおすすめします。

不明な点、および異常を感じた場合は、速やかに電源を切って、販売店、工事店、または当社にご相談ください。

■クリーニングについて。■

汚れを落とす場合は、乾いた布で、表面を拭いてください。シンナー、ベンジン等の揮発性のものや、水分を含んだ布で拭いたり、殺虫剤などのスプレー類をご使用にならないでください。

変色、変質の原因になります。

■製品使用推奨環境■

●一般通常環境

下記のような場所を除いた環境をさします。

1. 周囲温度が $20 \pm 15^{\circ}\text{C}$ を超える場所。
2. 粉塵が多い場所、振動が激しい場所、水中、機械上、家具内。
3. 可燃性ガス、腐食性ガス等の発生する場所。(炭鉱内、海外地区、温泉地区、重工業地区など。)
4. 器具取付面に結露が発生する場所、手術等の無菌室。

■ご使用注意■

- ・器具や部品の取り扱いは、丁寧に行ってください。落下、破裂、破損の原因になります。
- ・器具本体表示または、本説明書に従って、定期的に保守、点検を行って下さい。また、3～5年1回は有資格者に点検を行ってください。不具合のまま使用しますと火災の原因になります。
- ・点灯中や消灯直後のランプや器具は本説明書に記載されたもの以外は、使用しないでください。落下、感電、火災の原因になります。
- ・本製品の長時間の点灯・御使用は、お控え下さい。
- ・器具、ランプの汚れは、乾いた布等で拭き取って下さい。製品に付着したホコリなどは、火災の原因になります。また、水洗いをしますと、感電・故障の原因になります。

■商品についてのご相談、お問い合わせ■

商品のお問い合わせ、修理、アフターサービスのご相談は、品番をご確認のうえ、お買い上げいただきました販売店、工事店、もしくは下記の相談窓口までご連絡ください、

商品についてのご相談。

Tel: 075 (371) 0333

※電話番号は、変更になることがあります。予めご了承ください。(令和元年10月01日現在)

〒600-8139 京都府京都市下京区西木屋町通り正面下がる八王子町111

Connectica.jp / 株式会社 谷川

Tel: 075 (371) 0333